

TARTOZÉKOK

WT 5 CIRKULÁCIÓS LÁNDZSA



Cirkulációs lándzsa

A cirkulációs lándzsák a tárolókban a melegvíz előmelegítésére használhatók 5 kW keringetési veszteségig. A lándzsát közvetlenül a tároló melegvíz-csatlakozójába kell beszerezni.

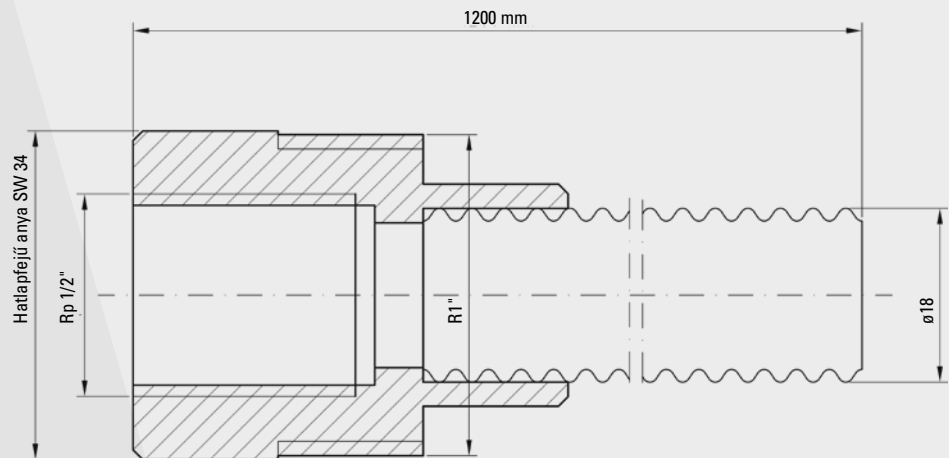

Műszaki adatok

Típus	WT 5
Cikkszám	1620012
Fejrész	Anyag: AISI 303; hatlapfejű anya SW 34; IG: Rp 1/2"; Menetmélység: 23 mm; AG: R 1"; Menethossz: 15 mm
Nemesacél hullámcső	Anyag: AISI 316L, DN 18

5 kW keringetési veszteségig használható (lásd: teljesítményadatok).

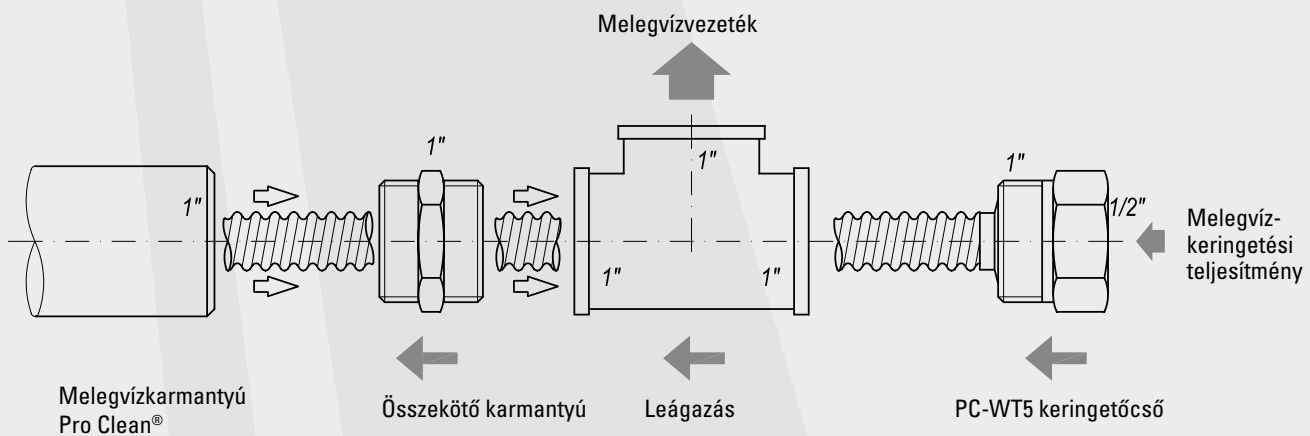

A meneteket szakszerűen tömíteni kell (kóccal, tömítőpasztával...).

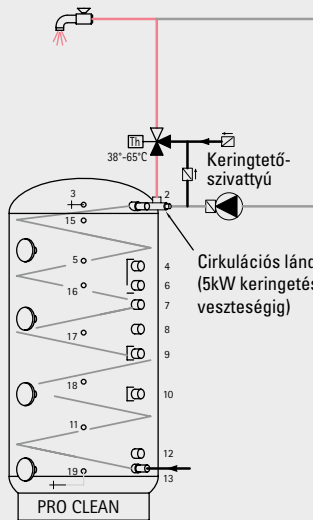

Kis keringetőkör
5 kW keringetési
veszteségig cirkulációs
lándzsa használata
esetén.

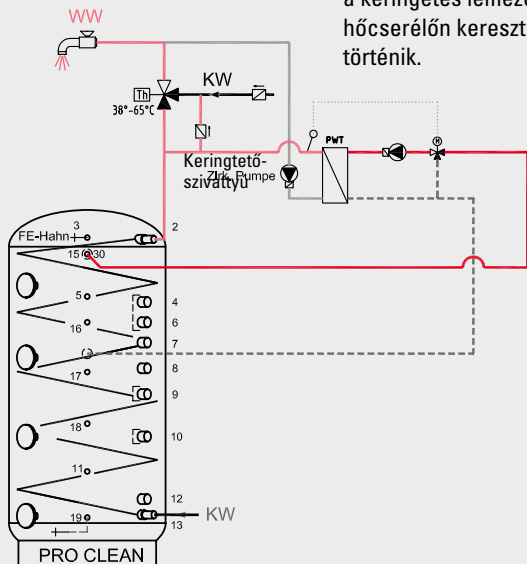

5 kW feletti keringetési
veszteség esetén
a keringetés lemezes
hőcserélőn keresztül
történik.

Melegvíz-keringetési teljesítmény Pro-Clean® 1000 I

Keringetés VL [°C]	Keringetés RL [°C]	Átfolyás a keringetőrendszeren [l/óra]	Teljesít- mény [W]	Nyomás- veszteség p [mbar]
50 °C¹⁾				
38,6	32,1	500	3 770	350
39,2	33,1	400	2 828	300
40,0	32,7	300	2 538	240
40,4	31,9	200	1 972	200
40,5	30,5	100	1 160	110
55 °C¹⁾				
41,4	33,1	500	4 814	350
41,6	33,4	400	3 799	300
42,5	32,5	300	3 480	240
42,8	32,0	200	2 501	200
42,9	31,8	100	1 283	110
60 °C¹⁾				
42,7	32,5	500	5 873	350
43,2	33,4	400	4 858	300
45,7	34,0	300	3 741	240
46,5	33,8	200	2 944	200
46,8	33,0	100	1 595	110

¹⁾ Hőmérséklet a tároló tetején.

Nyomásveszteség a cirkulációs lándzsán

